

WITH HOOKS

CON GANCI

AVEC CROCHETS

MIT HAKEN



SCALABROS
REVOLUTIONARY BUS & R.V. COMPONENTS



TN.1.1

TN.1.2

TN.1.4

with anti-shock winding smoother
con rallentatore antiurto
avec ralentisseur anti-chock
mit Antischockbremssystem



TN.1.4

 **The rollerblind REF TN.1.1 is the second simplest model we have.**

It has adjustable plastic fixation brackets but no cassette. It is specially fit to be assembled in vehicles' areas where there's not much available room, such as next coaches passenger windows.

As all our models it is produced upon customer dimensions in Width (W=) and Drop (H=) by the millimeter (inch). It can be matched with any types of our pulling handles and with all textiles.

REF TN1.2 is its upgraded version with the optional anti-shock winding smoother.

REF. TN.1.4 is the version that we recommend for large bus windows as it has a stronger bottom rail which reduces the flexion, lateral anti vibration pins, and the cloth is sewn around the bottom rail.

 **La tendina parasole Mod. TN.1.1 è il nostro secondo modello più semplice.**

Ha piedini di plastica orientabili ma è priva di cassonetto copritessuto.

È particolarmente adatta al montaggio in zone dei veicoli dove non c'è molto spazio disponibile, per esempio sulle finestre laterali passeggeri dei pullman.

Come tutti gli altri nostri modelli viene prodotto su misura al millimetro a seconda della Larghezza (W=) e Corsa (H=) richiesteci dai clienti.

Può montare vari tipi delle nostre maniglie e tutta la gamma dei nostri tessuti.

Il Mod TN.1.2 è la sua versione superiore con l'optional del rallentatore antiurto.

REF. TN.1.4 è la versione che raccomandiamo per i bus con finestre larghe poiché dispone di una barramaniglia più resistente che riduce la flessione, di perni laterali antivibrazione e il tessuto è saldato attorno alla barramaniglia.

 **Le store pare-soleil REF TN.1.1 est notre deuxième modèle en termes de simplicité.**

Il a des pattes de fixation plastiques orientables, mais il n'a pas de cassette cache-tissu.

Il est donc particulièrement apte à être monté dans des zones du véhicule où il n'y a pas beaucoup de place disponible, comme sur à côté des baies passagers des autocars.

Comme tous nos autres modèles il est produit sur mesure en suivant au millimètre les demandes de nos clients en largeur (W=) et déroulement (H=).

Il peut recevoir tous nos modèles de poignées et de tissus.

La REF TN.1.2 est sa version supérieure avec l'option du ralentisseur anti-chock.

REF. TN.1.4 est la version que nous recommandons pour les bus avec des larges baies parce qu'elle a une barre de tirage plus forte qui réduit la flexion, des broches latérales anti-vibration, et le tissu est cousu autour de la barre de tirage.

 **Das Spartacos Rollo Mod TN.1.1 ist unser zweit-einfachstes Modell.**

Es hat drehbare Kunststoff-Seitenbefestigungen, aber keine Kassette, damit es einfach und flexibel in engen Fahrzeugbereichen, wie z.B. Seitenfenster von Reisebussen, eingebaut werden kann.

Wie alle anderen Spartacos Rollos, kann auch das **Modell TN.1.1** sowohl in der Breite (W=) als auch im Auszug (H=), sowie in der Stofffarbe und Stoffart auf den Millimeter genau gemäß Kundenwunsch gefertigt werden.

Die Auszugstange kann mit jedem unserer Handgriffe und Stoffe ausgerüstet werden.

Das Modell TN.1.2 gehört derselben Serie an und verfügt zusätzlich über das optionale Antischockbremssystem.

REF. TN.1.4 ist die Version, die wir für Busse mit großen Fenstern empfehlen. Diese Version verfügt nämlich über eine widerstandsfähigere Auszugstange, die die Biegung vermeidet und über Anti-Vibrationsstifte. Außerdem, ist der Stoff um die Auszugstange geschweißt.



TN.1.1

TN.1.2

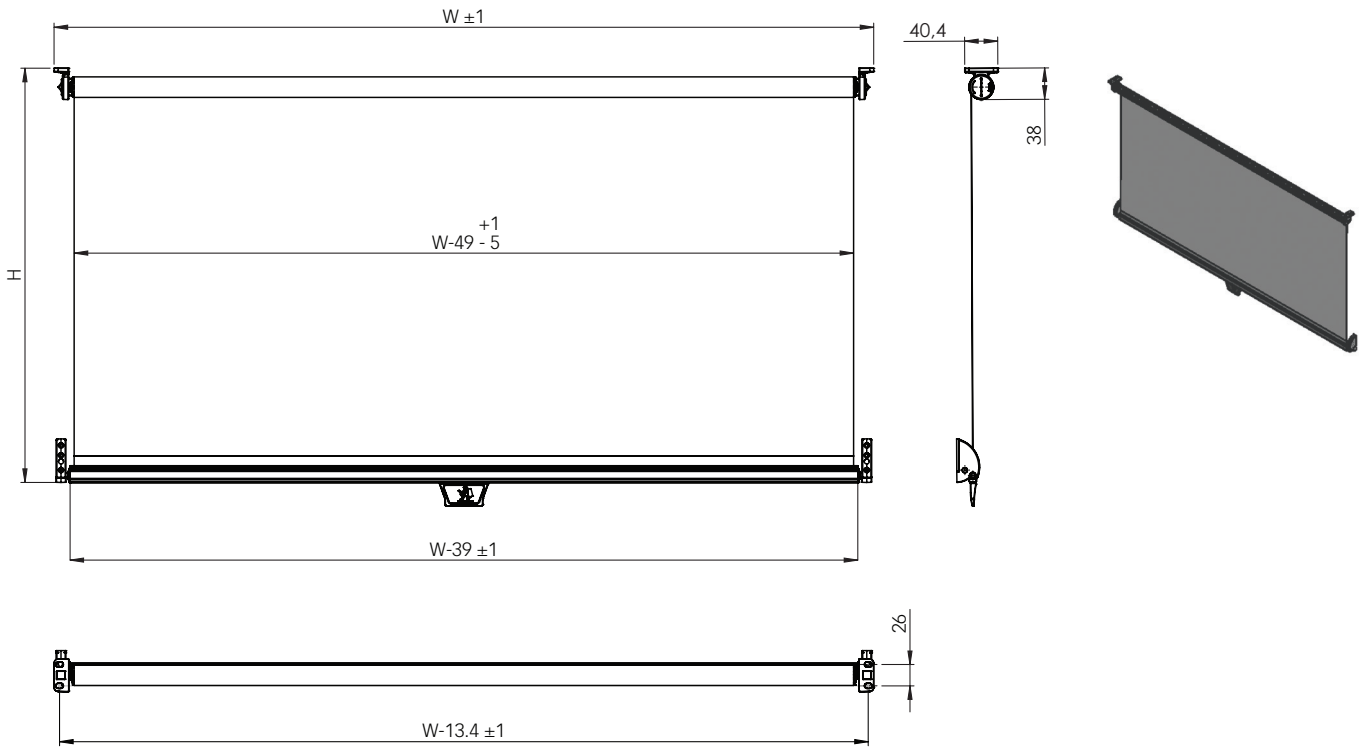

TN.1.4

